



Donde el diseño de precisión se encuentra con la fabricación de productos especializados

MATERIALES DE FABRICACIÓN



FIGURA 8



FIGURA 6

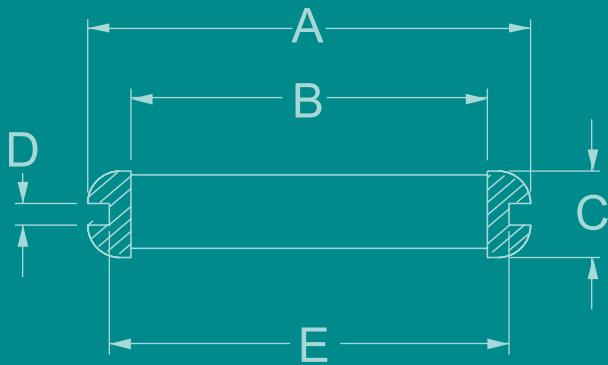

MATERIALES DE FABRICACIÓN

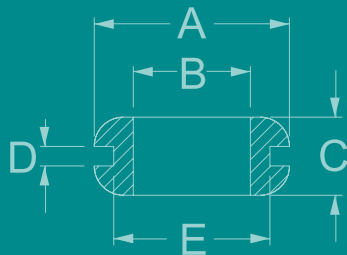
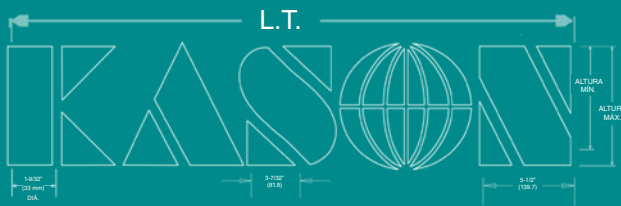
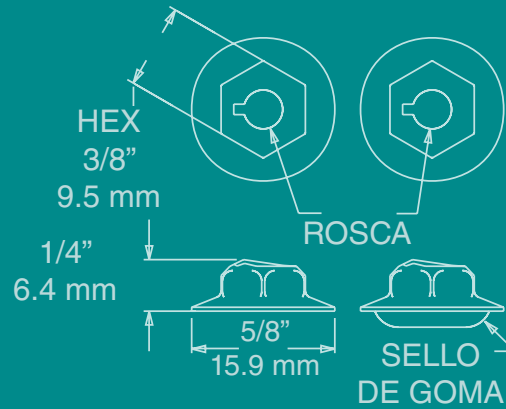
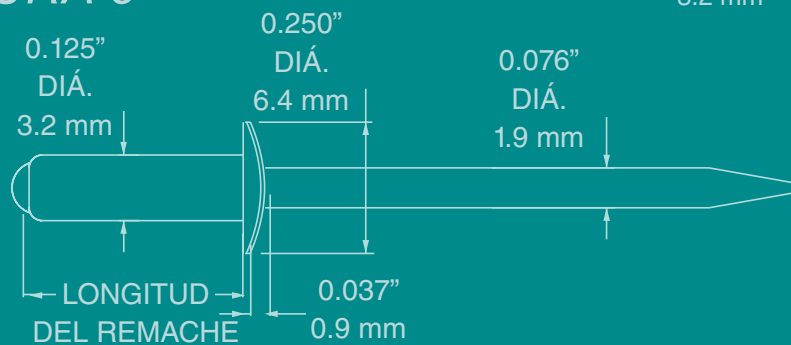
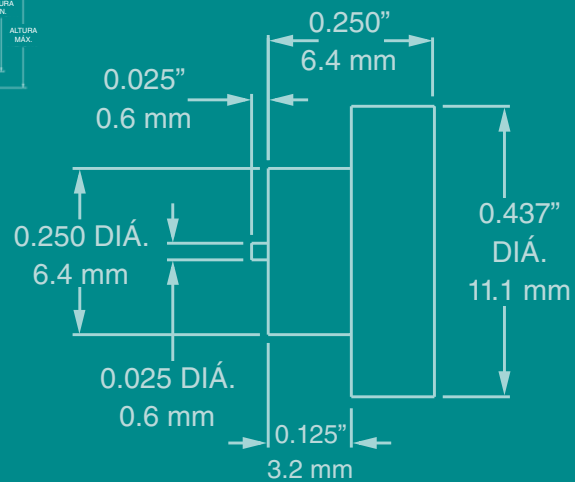

LA MISIÓN DE KASON:

PROTEGER LA INTEGRIDAD DE SUS PRODUCTOS

Nuestros clientes hacen todo lo posible por construir los mejores refrigeradores, congeladores, equipos de servicios de alimentos cuartos industriales y camionetas de reparto. Nuestro objetivo es preservar la integridad de sus productos proporcionando los componentes y accesorios para puertas de la más alta calidad, tanto para equipos originales como para aplicaciones de reemplazo.

Los usuarios finales necesitan proteger los productos y procesos y reducir los costos operativos. Su primera línea de defensa son los cuartos herméticos y estables, con puertas que se abren con facilidad y se cierran firmemente.

Desde 1926, Kason ha prometido y entregado justamente eso. Las extensas líneas de componentes Kason para puertas de cuartos de refrigeración y de vitrinas de refrigeración satisfacen los requisitos más exigentes. Muestre el valor de sus productos con los componentes más innovadores, confiables y duraderos del mercado.

INVESTIGACIÓN Y PRUEBAS

Todos los productos Kason deben cumplir con los requisitos de nuestros clientes. Antes de desarrollar un producto nuevo, investigamos las necesidades de nuestras industrias y usuarios finales. Nunca nos conformamos con la situación actual. Nuestro personal especializado de investigación y desarrollo busca continuamente conceptos de diseño innovadores. Insisten en la integridad profesional, las pruebas exhaustivas de los productos y la precisión del control de calidad en línea. Así es como fabricamos productos tan exitosos y confiables como los cerrojos de seguridad que se liberan desde el interior SafeGuard®, las manijas y bisagras Pacemaker, las bisagras y cerrojos de acero inoxidable y las manijas para cocinas móviles con cilindros de cierre extraíbles.

CONCEPTOS CREATIVOS

Los principales fabricantes de equipos recurren a Kason cuando quieren un estilo único y propio. Adaptaremos un producto de nuestro inventario, diseñaremos componentes personalizados o colaboraremos con sus ingenieros de diseño para desarrollar una imagen exclusiva solo para sus productos. Fabricar componentes especiales y personalizados es parte de la rutina en Kason.

CALIDAD

Las plantas de producción de Kason se enorgullecen de sus instalaciones con tecnología de punta, que contienen procesos de fundición a presión, pulido y galvanoplastia completamente automatizados, como también una amplia gama de máquinas robotizadas y controladas electrónicamente. Exigimos materias primas de máxima calidad, tolerancias de máquinas precisas y un acabado del más alto nivel. Personas calificadas y con experiencia mantienen la tradición de excelencia de la producción de Kason. Nuestro incesante compromiso con una fabricación superior le garantiza productos de alta calidad al menor costo posible sistemáticamente. El control de calidad forma parte de cada paso de las operaciones de Kason: desde la investigación y el desarrollo técnico hasta el empaquetado y el envío.

SERVICIO

Nuestro eficaz y amable Departamento de Atención al Cliente es su salvación para todas sus necesidades de servicios de alimentos. Un representante puede rastrear rápidamente la disponibilidad del producto o el estado de su pedido con nuestro inventario y sistema de control de pedidos informatizados. Cuente con un envío internacional confiable, ya que le brindamos servicios desde los centros de distribución de Kason en los Estados Unidos continentales y Canadá, y a través de distribuidores autorizados en todo el mundo.

NUESTRA PROMESA

Nuestra máxima prioridad es satisfacer sus necesidades. Esta es la razón por la que Kason le suministra componentes y accesorios que reflejan la misma calidad que usted le exige a sus propios productos. Nos esforzamos por demostrar una actitud que lo lleve a querer hacer negocios con nosotros. En Kason ofrecemos una tradición de excelencia, una filosofía de innovación y la marca más confiable de componentes comerciales especializados.

CONTACTOS DE KASON

CENTROS DE VENTA Y DISTRIBUCIÓN DE EE.UU.

1.800.93KASON (800.935.2766)

KASON INDUSTRIES, INC.

OFICINA MUNDIAL

57 Amlajack Boulevard | Newnan, GA 30265-1015, EE.UU.
800.935.3550 | FAX: 770.251.4854
Info@kasonind.com

KASON FOODSERVICE DIVISION

31 Amlajack Boulevard | Newnan, GA 30265-1015, EE.UU.
866.231.2157 | FAX: 770.252.8397
FoodService@kasonind.com

KASON INTERNATIONAL DIVISION

57 Amlajack Boulevard | Newnan, GA 30265-1015, EE.UU.
770.304.3000 | FAX: 770.251.4854
International@kasonind.com

KASON VINYL DIVISION

31 Amlajack Boulevard | Newnan, GA 30265-1015, EE.UU.
678.423.0722 | FAX: 770.252.8397
Vinyl@kasonind.com

KASON CANADA BRANCH

226 Industrial Pkwy North, Suite 3 A
Aurora, Ontario, L4G 4C3, Canada
905.713.6515 | FAX: 905.713.6518
Canada@kasonind.com

KASON CENTRAL BRANCH

8889 Whitney Drive | Lewis Center, OH 43035-7106, EE.UU.
740.549.2100 | FAX: 740.549.0701
Central@kasonind.com

KASON MID-AMERICA BRANCH

1239 Atlantic Avenue | Kansas City, MO 64116-4141, EE.UU.
816.472.7450 | FAX: 816.472.8580
MidAmerica@kasonind.com

KASON WESTERN BRANCH

1500 East Wooley Road, Suite E
Oxnard, CA 93030-7385, USA
805.247.1088 | FAX: 805.247.1164
Western@kasonind.com

CONTENIDO

SOPORTE PARA AISLANTE	L2
PERNOS PARA SOLDAR	L2
TUERCAS CIEGAS	L3
SUJETADORES	L3
REMACHES	L3
7502 TUERCAS PARA SOLDAR	L3
TOPES, GOMA	L4
ANILLOS PROTECTORES, GOMA	L4
SELLADOR DE SILICONA	L5
SELLADOR DE BUTILO	L6
SUMINISTROS PARA LIJADO	L7
ALMOHADILLA INSONORIZANTE	L8
CINTA PARA PLEGADORA	L8
CINTA ADHESIVA	L8
JUNTAS PERSONALIZADAS	L9
MÁQUINA DE LIMPIEZA DE SOLDADURAS	L9
CINTA DE FIBRA DE VIDRIO SERIE 7204	L10
SOLDADORA DE PERNOS POR DESCARGA DE CONDENSADORES	L10
MORDAZAS SERIE 7207	L11
ELECTRODOS DE TUNGSTENO	L11
MATERIALES PARA ESCRIBIR	L12
HERRAMIENTAS PARA ELIMINAR REBABAS	L13
BROCAS DE TALADRO	L13
MACHOS DE ROSCAR SERIE 7208	L14

FORMULARIOS

DE PEDIDOS	Proporcionados después de L14
Juntas personalizadas	
Tablas de cortar	
Estantes de rejilla	

LÍNEAS DE PRODUCTOS KASON

COMPONENTES Y ACCESORIOS PARA

- Cuartos de refrigeración, de congelación y cámaras de prueba
- Vitrinas de refrigeración, de congelación y refrigeradores
- Hornos y gabinetes que mantienen el calor
- Equipos de preparación y servido de alimentos
- Gabinetes y equipos de cafetería
- Equipos para cocinas móviles
- Sujetadores de paneles Panelock™
- Sistemas de accionamiento de puertas corredizas Doorware®
- Dispositivos eléctricos y lámparas
- Cortinas de bandas de vinilo y puertas batientes Thermal Flex®
- Conjuntos y patas de ruedas

ARTÍCULO PÁGINA

63700000001	L5
63700000002	L5
63700000003	L5
63700000006	L5
63700000031	L5
63700000032	L5
63700000033	L5
63700000035	L5
63700000036	L5
63701000004	L5
63701000005	L5
63701000004	L6
63701000005	L6
67201000101	L7
67201000102	L7
67201000103	L7
67201000104	L7
67201000105	L7
67201001536	L7
67201001550	L7
67201001560	L7
67201001580	L7
67201002536	L7
67201002550	L7
67201002560	L7
67201002580	L7
67201002510	L7
67201002512	L7
67202000100	L13
67202000101	L13
67203000001	L12
67203000002	L12
67203000011	L12
67203000101	L12
67203000102	L12
67204000004	L10
67205000104	L2
67206000093	L13
67206000109	L13
67206000125	L13
67206000128	L13
67206000136	L13
67206000141	L13
67206000156	L13
67206000161	L13
67206000187	L13
67206000194	L13
67206000250	L13
67206000312	L13
67206000375	L13
67206000500	L13
67207001837	L11
67207002550	L11
67207001800	L11
67207002500	L11
67207004300	L11
67207000100	L11
67208000632	L14
67208000832	L14
67208001024	L14
67208001420	L14
67209000100	L11
67209000101	L11
67209000102	L11

ARTÍCULO PÁGINA

674050064801200	L14
67501000101	L4
67501000102	L4
67501000201	L4
67501000301	L4
67501000302	L4
67501000303	L4
67501001101	L4
67501001102	L4
67501001103	L4
67501001104	L4
67501001201	L4
67501001202	L4
67501000401	L4
67501000402	L4
67502000001	L10
67502000010	L9
67502000011	L9
67502000012	L9
67502000101	L2
67502000102	L2
67502000103	L2
67502000104	L2
67502000105	L2
67502000106	L2
67502000107	L2
67502000108	L2
67502000109	L2
67502000110	L2
67502000201	L2
67502000202	L2
67502000301	L2
67502000401	L2
67502000402	L2
67502000403	L2
67502000404	L2
67502000405	L2
67502000406	L2
67502000407	L2
67502000408	L2
67502000409	L2
67502000501	L3
67502000502	L3
67502000503	L3
67502000504	L3
67502000505	L3
67502000506	L3
67502000601	L3
67502000602	L3
67502000603	L3
67502000604	L3
67502000605	L3
67502000606	L3
67502000701	L3
67502000702	L3
67502001160	L3
67502001190	L3
67502001250	L3
67511000001	L8
67512000004	L8
67512000006	L8
67513000004	L8
674050064801200	L14

PERNOS PARA SOLDAR Y SOPORTES PARA AISLANTES



PERNOS PARA SOLDAR SERIE 7502

- Acero inoxidable, por descarga de condensadores (DC)
- Acero revestido en cobre, por descarga de condensadores (DC)
- Acero inoxidable, sin rosca
- Acero inoxidable, para orificios de sujeción

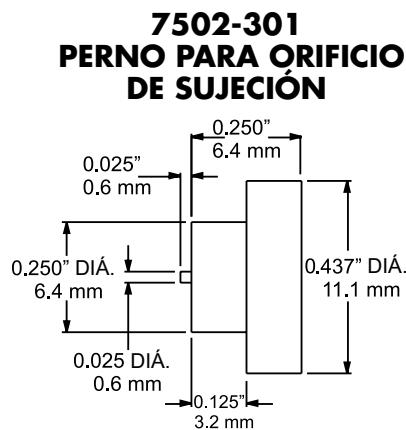

PERNOS PARA SOLDAR SERIE 7502		
ACERO REVESTIDO EN COBRE - TIPO DC		
N.º de modelo	Tamaño	Longitud
67502000101	10-24	3/8 pulg. (9.5 mm)
67502000102	10-24	1/2 pulg. (12.7 mm)
67502000103	10-24	5/8 pulg. (15.9 mm)
67502000104	10-24	3/4 pulg. (19.1 mm)
67502000105	10-24	1 pulg. (25.4 mm)
67502000106	10-24	1-1/2 pulg. (38.1 mm)
67502000107	1/4-20	3/8 pulg. (9.5 mm)
67502000108	1/4-20	1/2 pulg. (12.7 mm)
67502000109	1/4-20	3/4 pulg. (19.1 mm)
67502000110	1/4-20	1 pulg. (25.4 mm)
ACERO INOXIDABLE - TIPO DC		
N.º de modelo	Tamaño	Longitud
67502000401	10-24	3/8 pulg. (9.5 mm)
67502000402	10-24	1/2 pulg. (12.7 mm)
67502000403	10-24	5/8 pulg. (15.9 mm)
67502000404	10-24	3/4 pulg. (19.1 mm)
67502000405	10-24	1 pulg. (25.4 mm)
67502000406	1/4-20	3/8 pulg. (9.5 mm)
67502000407	1/4-20	1/2 pulg. (12.7 mm)
67502000408	1/4-20	3/4 pulg. (19.1 mm)
67502000409	1/4-20	1 pulg. (25.4 mm)
ACERO INOXIDABLE 18/8 / SIN ROSCA		
N.º de modelo	Diámetro	Longitud
67502000201	1/4 pulg. (6.4mm)	1/2 pulg. (12.7 mm)
67502000202	3/16 pulg. (4.8mm)	1/2 pulg. (12.7 mm)
PERNO PARA ORIFICIOS DE SUJECIÓN DE ACERO INOXIDABLE		
N.º de modelo	Dimensiones	
67502000301	Vea el dibujo	

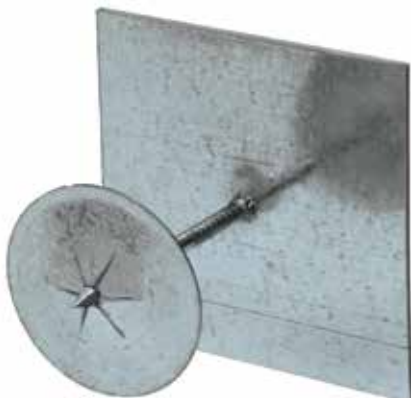

7205 SOPORTE PARA AISLANTE

- El soporte con parte posterior adhesiva se sostiene firmemente a los muros y conductos
- Sujeta el material aislante

SOPORTE PARA AISLANTE 7205	
N.º de modelo	Descripción
67205000104	1-5/8 pulg. (41.3 mm)

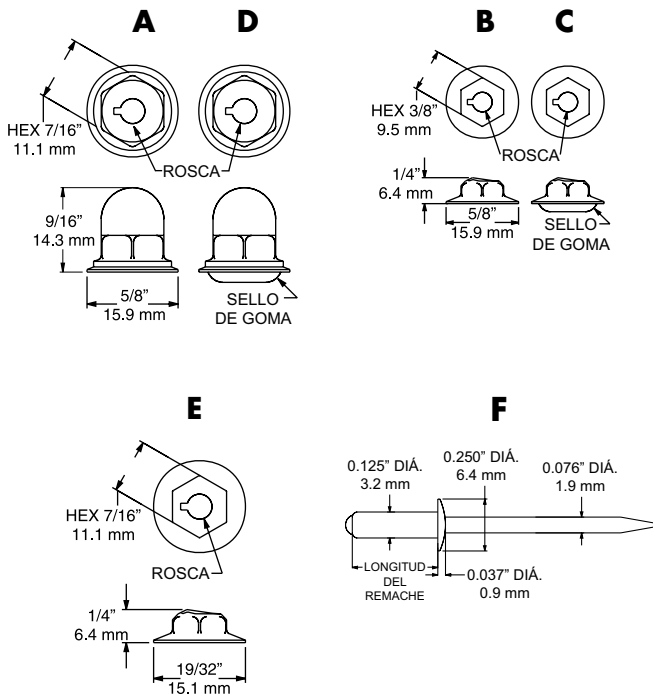

TUERCAS DE RETENCIÓN HEXAGONALES DE SUJETADORES COMBINADOS SERIE 7502

Ref.	N.º de modelo	Tamaño	Descripción
A	67502000501	10-24	En forma de domo, enchapada en zinc
	67502000502	10-24	En forma de domo, enchapada en níquel
B	67502000503	10-24	Enchapada en zinc
C	67502000504	10-24	Enchapada en zinc, con sello de goma
D	67502000505	10-24	En forma de domo, enchapada en níquel, con sello de goma
E	67502000506	1/4-20	Enchapada en zinc

REMACHES CIEGOS DE ACERO INOXIDABLE DE 1/8 PULG. DE DIÁMETRO SERIE 7502

Ref.	N.º de modelo	Rango de sujeción	Longitud del remache
F	67502000601	0.062 pulg. x 0.125 pulg.	0.275 pulg. (7.0 mm)
	67502000602	0.126 pulg. x 0.187 pulg.	0.337 pulg. (8.6 mm)
	67502000603	0.188 pulg. x 0.250 pulg.	0.400 pulg. (10.2 mm)
	67502000604	0.251 pulg. x 0.312 pulg.	0.462 pulg. (11.7 mm)
	67502000605	0.315 pulg. x 0.375 pulg.	0.525 pulg. (13.3 mm)
	67502000606	0.376 pulg. x 0.500 pulg.	0.600 pulg. (15.2 mm)

Remaches y mandriles de acero inoxidable serie 300, con acabado pasivado brillante

TUERCAS CIEGAS DE ACERO INOXIDABLE SERIE 7502

N.º de modelo	Tamaño
67502000701	10-24
67502000702	1/4-20

7502 TUERCAS PARA SOLDAR

- Base tipo lengüeta con orificio descentrado.

TUERCAS PARA SOLDAR 7502

N.º de modelo	Descripción
67502001160	Tuercas para soldar de ac. inox. 8-32
67502001190	Tuercas para soldar de ac. inox. 10-24
67502001250	Tuercas para soldar de ac. inox. 1/4-20



TOPES Y ANILLOS PROTECTORES DE GOMA MACIZA SERIE 7501

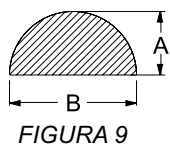
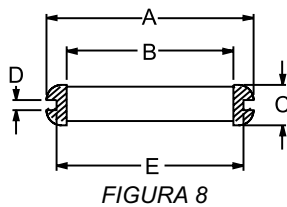
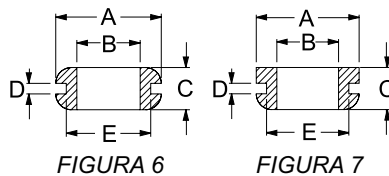
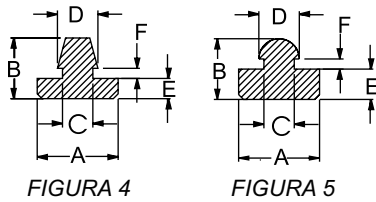
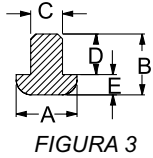
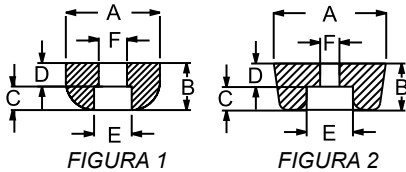

TOPES Y ANILLOS PROTECTORES DE GOMA MACIZA SERIE 7501							
Ref.	N.º de modelo	A	B	C	D	E	F
TOPES DE EMBUTIR							
1	67501000101	5/8 pulg. (16 mm)	5/16 pulg. (8 mm)	3/16 pulg. (5 mm)	1/8 pulg. (3 mm)	1/4 pulg. (6 mm)	3/16 pulg. (5 mm)
2	67501000102	15/16 pulg. (24 mm)	3/8 pulg. (10 mm)	3/16 pulg. (5 mm)	3/16 pulg. (5 mm)	3/8 pulg. (10 mm)	5/32 pulg. (4 mm)
TOPES DE VÁSTAGO							
3	67501000201	3/8 pulg. (10 mm)	5/16 pulg. (8 mm)	0.196 pulg. (5 mm)	3/16 pulg. (5 mm)	1/8 pulg. (3 mm)	
TOPES DE BOTÓN							
4	67501000301	3/8 pulg. (10 mm)	1/4 pulg. (6 mm)	1/4 pulg. (6 mm)	5/16 pulg. (8 mm)	3/32 pulg. (2 mm)	3/64 pulg. (1.5 mm)
	67501000302	1/2 pulg. (13 mm)	3/8 pulg. (10 mm)	3/16 pulg. (5 mm)	1/4 pulg. (6 mm)	1/8 pulg. (3 mm)	1/16 pulg. (2 mm)
5	67501000303	1/2 pulg. (13 mm)	3/8 pulg. (10 mm)	3/16 pulg. (5 mm)	1/4 pulg. (6 mm)	3/16 pulg. (5 mm)	1/16 pulg. (2 mm)
ANILLOS PROTECTORES							
6	67501001101	9/16 pulg. (14 mm)	1/4 pulg. (6 mm)	1/4 pulg. (6 mm)	1/16 pulg. (2 mm)	3/8 pulg. (10 mm)	
	67501001102	5/8 pulg. (16 mm)	3/8 pulg. (10 mm)	1/4 pulg. (6 mm)	1/16 pulg. (2 mm)	1/2 pulg. (13 mm)	
	67501001103	13/16 pulg. (21 mm)	1/2 pulg. (13 mm)	9/32 pulg. (5 mm)	1/16 pulg. (2 mm)	5/8 pulg. (16 mm)	
7	67501001104	9/16 pulg. (14 mm)	1/4 pulg. (6 mm)	5/16 pulg. (8 mm)	1/8 pulg. (3 mm)	3/8 pulg. (10 mm)	
ANILLOS PROTECTORES DE DIÁMETRO GRANDE							
8	67501001201	1-7/8 pulg. (47 mm)	1-1/8 pulg. (29 mm)	3/8 pulg. (10 mm)	1/16 pulg. (2 mm)	1-1/2 pulg. (38 mm)	
	67501001202	2-7/8 pulg. (73 mm)	2-1/8 pulg. (54 mm)	7/16 pulg. (11 mm)	1/16 pulg. (2 mm)	2-1/2 pulg. (64 mm)	
TOPES SENSIBLES A LA PRESIÓN							
9	67501000401	0.20 pulg. (5 mm)	0.44 pulg. (11 mm)				
	67501000402	0.38 pulg. (10 mm)	0.75 pulg. (19 mm)				



PARA USOS EN SERVICIOS DE ALIMENTOS A TEMPERATURAS ALTAS Y BAJAS

- Sellador adhesivo de silicona, completamente certificado, de primera calidad, con mayor rendimiento que las marcas económicas que se venden en las ferreterías.
- El adhesivo a prueba de agua pega mejor que los selladores genéricos; no se descascara y reduce las llamadas al servicio de mantenimiento por fugas.
- Se cura con el aire durante la noche; sin pegajosidad en 15 minutos.
- Fórmulas estándar y para temperaturas altas.
- Cumple con las normas federales y de NSF para el uso en servicios de alimentos.

FÁCIL DE USAR

- El sellador adhesivo RubbaSeal™ no pierde vigor durante la aplicación. Aplique de forma vertical, horizontal o por encima de la cabeza.
- El cilindro de plástico rígido de 10 oz, de una pieza, se adapta a todas las pistolas selladoras estándar.
- El tubo flexible de 3 oz es ideal para trabajos pequeños en espacios estrechos.
- La boquilla se puede sacar para facilitar la limpieza y volver a usar después de abrir el tubo.

RANGOS DE TEMPERATURA

La fórmula estándar se puede usar de -80 °F a 400 °F (-62 °C a 204 °C). La fórmula para temperaturas altas resiste el calor hasta 500 °F (260 °C).

SELLADOR DE SILICONA SERIE 3700					
N.º de modelo	Tamaño del tubo	Color	Temp. máx. (Grados F)	Cantidad/Caja	Peso aproximado/Caja
63700000001	10.3 oz. (304 ml)	Transparente	400	12	10 lb (5 kg)
63700000002	10.3 oz. (304 ml)	Blanco	400	12	10 lb (5 kg)
63700000003	10.3 oz. (304 ml)	Aluminio	400	12	10 lb (5 kg)
63700000004	10.3 oz. (304 ml)	Negro	400	12	10 lb (5 kg)
63700000005	10.3 oz. (304 ml)	Rojo (temperaturas altas)	500	12	10 lb (5 kg)
63700000006	10.3 oz. (304 ml)	Almendra	400	12	10 lb (5 kg)
63700000031	3 oz. (89 ml)	Transparente	400	36	9 lb (1.5 kg)
63700000032	3 oz. (89 ml)	Blanco	400	36	9 lb (1.5 kg)
63700000033	3 oz. (89 ml)	Aluminio	400	36	9 lb (1.5 kg)
63700000035	3 oz. (89 ml)	Rojo (temperaturas altas)	500	36	9 lb (1.5 kg)
63700000036	3 oz. (89 ml)	Almendra	400	36	9 lb (1.5 kg)

Los selladores negros y rojos para temperaturas altas están disponibles en tubos de 3 oz. (89 ml) por pedido especial. Contacte a su representante de Kason.

Con certificado NSF STD 051 para el uso en zonas de alimentos. Todos los alimentos. Autorizado por el USDA para usar en plantas de carne y aves de corral inspeccionadas a nivel federal. Cuando se cura y se lava, el sellador cumple con los requisitos de la norma FDA N.º 21 CFR177.2600. Cumple con lo siguiente: FED.TTS-00230C, TTS-001543A, ASTM C920-79 de EE.UU. y CGSB-19-GP-9MA Tipo 1 de Canadá. Reconocido por UL, archivo N.º E175317.



PARA USOS EN SERVICIOS DE ALIMENTOS A TEMPERATURAS ALTAS Y BAJAS

- El sellador a base de butilo de primera calidad se mantiene siempre flexible y sin descascararse
- Resiste a la humedad, no se descascara y se puede pintar
- Permanece elástico, aún cuando se lo expone a temperaturas de -60 °F a 200 °F
- Fabricado en Estados Unidos
- Tiene una garantía de 50 años de duración

APLICACIONES

- Cuartos de refrigeración y cámara de congelación
- Aplicaciones acústicas
- Aplicaciones industriales
- Paneles metálicos aislados
- Aislación de cañerías
- Paneles de techados inclinados con juntas de chapa

SELLADOR DE BUTILO SERIE 3701					
N.º de modelo	Tamaño del tubo	Color	Temp. máx. (Grados F)	Cantidad/Caja	Peso aproximado/Caja
63701000004	10.3 oz. (304 ml)	Gris	200	12	10 lb (5 kg)
63701000005	10.3 oz. (304 ml)	Blanco	200	12	10 lb (5 kg)

RANGOS DE TEMPERATURA

La fórmula estándar se puede usar de -60 °F a 200 °F (-51 °C a 93 °C). Rangos de temperatura de aplicación de 10 °F a 120 °F (-12 °C a 49 °C)

RESISTENCIA CLIMÁTICA

No se agrieta, descolora ni pierde sus características adhesivas



DISCOS DE FIBRA CON REVESTIMIENTO ESPECIALIZADO SAIT

- Los agentes refrigerantes reducen la acumulación de calor y de partículas.
- Parte posterior de fibra vulcanizada para aplicaciones de lijado exigentes.
- La construcción de resina sobre resina aporta una unión fuerte, resistente al calor y a la humedad.

APLICACIONES

DISCOS DE ÓXIDO DE ALUMINIO ROJO

Metales ferrosos

DISCOS DE CIRCONIO AZUL

Acero inoxidable, acero de alta resistencia, titanio, aluminio

DISCOS DE LIJADO DE ÓXIDO DE ALUMINIO ROJO SAIT

	Diámetro de 5 pulg.	Diámetro de 7 pulg.
Grano	N.º de modelo	N.º de modelo
36	67201002536	67201002736
50	67201002550	67201002750
60	67201002560	67201002760
80	67201002580	67201002780
100	67201002510	67201002710
120	67201002512	67201002712

DISCOS DE LIJADO DE CIRCONIO AZUL SAIT

	Diámetro de 5 pulg.	Diámetro de 7 pulg.
Grano	N.º de modelo	N.º de modelo
36	67201001536	N/A
50	67201001550	67201001750
60	67201001560	67201001760
80	67201001580	67201001780



ALMOHADILLAS DE MANO ABRASIVAS SAND-LIGHT™

- Fibra sintética sin trenzar, impregnada con granos abrasivos
- Acondiciona las superficies sin dañarlas y sin extraer la base del material
- No se acumulan las partículas ni el calor
- Aplicaciones húmedas o secas
- Reutilizable y duradera para un uso económico

TAMAÑO

6 pulg. x 9 pulg. (150 x 225 mm)

APLICACIONES

MARRÓN

Uso pesado para metales ferrosos y no ferrosos

GRANATE

Uso general para metales ferrosos y no ferrosos

NEGRO

Mezclado de superficie y acabado, extracción de pintura del acero inoxidable y los metales ferrosos y no ferrosos

VERDE

Limpieza general, decapado de pintura y barnices en metales ferrosos y no ferrosos

GRIS

Ultra fina para metales no ferrosos y madera pintada

ALMOHADILLAS DE MANO ABRASIVAS SAIT

N.º de modelo	Grado	Color
67201000101	Acero inoxidable	Negro
67201000102	Ultra fina	Gris
67201000103	Uso general	Granate
67201000104	Uso pesado	Marrón
67201000105	Decapado	Verde

7511 ALMOHADILLA INSONORIZANTE

- La almohadilla auto adherente está fabricada de masilla que absorbe la energía y aluminio flexible forzado de 0.010 pulg.
- La combinación de masilla con la capa superior de aluminio ofrece una amortiguación máxima de sonido en las aplicaciones con láminas de metal.
- La dilatación y compresión del material amortiguador convierte la energía vibratoria en calor, reduciendo de ese modo el nivel de sonido del sustrato amortiguado.
- La capa superior de aluminio maximiza este efecto al redirigir toda la energía vibratoria que se escape de nuevo hacia la capa de masilla.

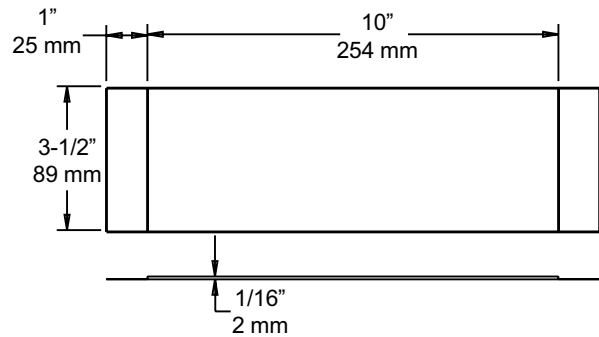

ALMOHADILLA INSONORIZANTE	
N.º de modelo	Descripción
67511000001	Almohadilla auto adhesiva, caja de 10



CINTA PARA PLEGADORA SERIE 7512

- Use entre el dado de la plegadora y la pieza formada para eliminar las marcas de la plegadora y para un pulido adicional.
- Protege los dados costosos y disminuye los costos de producción.
- La cinta se suministra en rollos de 100 pies de largo.

CINTA PARA PLEGADORA		
N.º de modelo	Espesor	Ancho
67512000004	0.022 pulg.	4 pulg.
67512000006	0.022 pulg.	6 pulg.



7513 CINTA ADHESIVA

- Para aplicaciones insonorizantes debajo de encimeras de acero.
- Diseñada para sellar y evitar la entrada de polvo, el aire y la humedad.
- Asegura un sellado firme y resistente a la intemperie en bordes de techo, uniones de conductos de ventilación en techos, tragaluces, polietileno laminado, equipos de aire acondicionado y salientes de puertas y ventanas.
- No se tiñe.
- Resistente a las radiaciones ultravioletas e infrarrojas.
- Su tamaño es de 3/4 pulg. de ancho y 3/32 pulg. de espesor.
- Se suministra en rollos de 45 pies de largo que se despegan fácilmente de la parte posterior.

CINTA ADHESIVA	
N.º de modelo	Descripción
67513000004	Cinta adhesiva, caja de 24 rollos

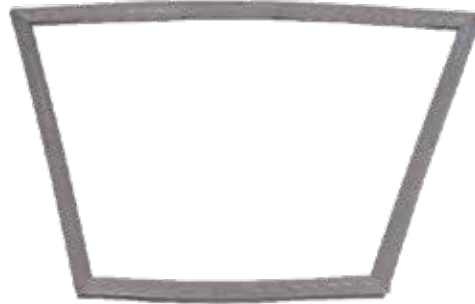

JUNTAS PERSONALIZADAS

- Juntas de vinilo disponibles en múltiples tamaños y formas.
- El material posee memoria de su forma original.
- Disponible para marcos estándar y de encajar.

JUNTA	
N.º de modelo	Cantidad/ Caja
Consulte a los representantes de ventas de su zona o complete el formulario al final de esta sección del catálogo.	1



- La vara ergonómica y aislada está diseñada para evitar la fatiga del usuario.
- Un operador por unidad.
- El diseño con electrodo múltiple ayuda a que se adapte a sus aplicaciones.
- Los cables más pesados y largos mejoran la durabilidad y la eficiencia.
- El diseño de la vara ayuda a evitar que los productos químicos se escurran por la misma.
- No altera la superficie del acabado.
- Reduce drásticamente el tiempo y los costos del acabado.
- Alimentación de 110 V para trasladar a cualquier sitio de trabajo.
- Protección del circuito y térmica.

MÁQUINA DE LIMPIEZA DE SOLDADURAS 7502		
N.º de modelo	Descripción	Cantidad/ Caja
67502000010	Máquina de limpieza de soldaduras	1
67502000011	Mangas para electrodos	1
67502000012	Solución de limpieza de soldaduras, 1 gal	1

SOLDADORA DE PERNOS POR DESCARGA DE CONDENSADORES



6750200001 SOLDADORA DE PERNOS POR DESCARGA DE CONDENSADORES

- Lectura de voltaje digital de CC en todos los modelos (permite mayor precisión y ajustes de soldadura repetibles).
- Ventilador en todos los modelos, para una mayor eficiencia.
- Ajuste de voltaje de CC con un dial (no es necesario apagar la unidad cuando se ajusta a un voltaje menor).
- Circuito requerido de solamente 10 A (disyuntor de 15 A para la protección de sobretensión).
- Los condensadores de 33,000 microfaradios se cargan a 200 V CC para una mayor potencia de salida con menores requisitos de voltaje de CC.
- Las conexiones de los terminales en los condensadores son de más de 5/8 pulg. de diámetro para mayor firmeza de las barras colectoras de los terminales, con el fin de aumentar la confiabilidad.
- Las conexiones de los terminales en los condensadores tienen tornillos de fijación de cabeza hueca de 1/4-28 insertados en cada una. El tornillo de fijación de cabeza hueca se usa para establecer conexiones con las barras colectoras. Esto evita que se dañen las roscas de los conectores de aluminio del condensador, garantizando un contacto firme.
- La construcción interna rígida que conecta toda la unidad interna con los paneles delanteros y posteriores minimiza la probabilidad de que los conectores se aflojen durante el manejo y la operación.
- La lámina de metal tiene revestimiento en polvo para mayor durabilidad y mejor textura y aspecto.
- Las pistolas de pernos de descarga de condensadores están diseñadas desde el punto de vista ergonómico para ajustarse mejor a la mano y para mayor comodidad (reduce la fatiga del operador para una mayor repetibilidad de soldadura).
- Las pistolas de pernos de descarga de condensadores se pueden ajustar para mordazas tipo "B", CI, Euro, o mandriles cónicos estándar.
- La unidad de DC pesa menos que otros modelos disponibles.
- Filtros de línea de radiofrecuencia de alta frecuencia.
- Fabricada en EE.UU.

TAMAÑO

15-3/4 pulg. de largo,
8 pulg. de ancho, 9 pulg.
de alto

PESO

24 lb

RANGO DE SOLDADURA

Calibre 14 a través de
1/4 pulg. de diámetro

CICLO DE TRABAJO

30 pernos por minuto
(inclusive de 1/4 pulg.)

ALIMENTACIÓN PRIMARIA

110 V CA a 50/60 Hz, circuito
de 10 A
220 V CA a 50/60 Hz, circuito
de 5 A

VOLTAJE DE CARGA

35-200 V CC

LONGITUD DEL CABLE

Incluye un cable para la pistola
N.º 4 x 25 pies, y dos cables
de tierra N.º 4 x 15 pies

SOLDADORA DE PERNOS POR DESCARGA DE CONDENSADORES 7502

N.º de modelo	Descripción
6750200001	Soldadura de pernos por descarga de condensadores

CINTA DE FIBRA DE VIDRIO SERIE 7204



- Para usar con máquinas que eliminan las quemaduras de soldaduras.
- Compuesta por hebras trenzadas de fibra de vidrio, entrelazadas en ángulos rectos.
- Resistente a las temperaturas altas. Ideal para envolver los cables eléctricos.
- Gracias a su flexibilidad, se presta para moldearla a la forma de lo que se cubre o protege.
- Los bordes entrelazados evitan que se deshaga.

CINTA DE FIBRA DE VIDRIO SERIE 7204

N.º de modelo	Descripción	Cantidad/Caja
6720400004	Cinta de fibra de vidrio, rollo de 2.5 pulg. de ancho, 50 pies de largo	1



- La mordaza tipo "B" es un tipo de accesorio para soldadura de pernos muy común y popular.
- Fabricada para usar con soldadoras de pernos por descarga de condensadores, la mordaza actúa como "sujeción" del perno a soldar, y transfiere la energía de soldadura desde la pistola al perno a soldar.
- Las mordazas se deterioran y se deben reemplazar cuando hayan signos de desgaste o arqueado de los pernos.
- Disponibles en todas las instalaciones de Kason.
- Fáciles de agregar a sus pedidos de aprovisionamiento.

Mordaza serie 7207		
N.º de modelo	Tipo	Se usa con
67207001837	Inserto de mordaza	N.º 10 x 3/8 pulg.
67207002550	Inserto de mordaza	1/4 pulg. x 1/2 pulg.
67207001800	Mordaza tipo B	10-24
67207002500	Mordaza tipo B	1/4 pulg.-20 pulg.
67207004300	Mordaza tipo B	7/16 pulg. orificio de sujeción
67207000100	Tope universal B	Cualquier mordaza tipo B
Tamaños adicionales disponibles a pedido.		



ELECTRODOS DE TUNGSTENO

- Para la soldadura de arco o el cortado se usa un electrodo de metal que no es de relleno.

Electrodos de tungsteno	
N.º de modelo	Descripción
67209000100	Electrodo de tungsteno 1/16D, paquete de 10
67209000101	Electrodo de tungsteno 3/32D, paquete de 10
67209000102	Electrodo de tungsteno 1/8D, paquete de 10



MARCADORES SERIE 7203

- Disponibles en rojo y azul, con una punta fina duradera que produce líneas detalladas y remarcadas.
- Al usarlos para marcar sus productos de acero inoxidable, obtendrá marcas brillantes, coloridas y permanentes que son resistentes al agua, no se borran ni se desvanecen.
- Estos marcadores se pueden usar para marcar casi cualquier superficie, ya sea en la fábrica o la oficina.

Marcadores serie 7203			
N.º de modelo	Descripción	Cantidad/Caja	Peso aproximado/Caja
67203000101	Marcador azul, punta extra fina	12	>1 lb
67203000102	Marcador rojo, punta extra fina	12	>1 lb



LÁPICES CON TINTA INDELEBLE SERIE 7203

- Las marcas permanentes de este lápiz nunca se podrán borrar por completo.
- Son ideales para marcar sus productos de acero inoxidable en su fábrica.

Lápices con tinta serie 7203			
N.º de modelo	Descripción	Cantidad/Caja	Peso aproximado/Caja
67203000001	Negro, lápiz de trazo suave	12	>1 lb
67203000002	Negro, lápiz marcador de trazo fuerte	12	>1 lb
67203000011	Lápiz marcador rojo	12	>1 lb



HERRAMIENTAS PARA ELIMINAR REBABAS SERIE 7202

- Las herramientas manuales para eliminar rebabas ofrecen soluciones rápidas, eficientes y económicas para eliminar las rebabas.
- Las herramientas a máquina para eliminar rebabas no siempre se pueden usar con las piezas y no son económicas.
- Elimina las porciones de metal indeseadas de las rebabas, que permanecen en los componentes luego del mecanizado.
- El limado consume mucho tiempo y no es confiable para lograr bordes suaves de forma consistente.

Herramientas para eliminar rebabas serie 7202			
N.º de modelo	Descripción	Cantidad/Caja	Peso aproximado/Caja
67202000100	Herramienta para eliminar rebabas	1	2 lb
67202000101	Rodillos para la herramienta para eliminar rebabas	10	>1 lb
67202000101	Rodillos para la herramienta para eliminar rebabas, paquete de 2	10	>1 lb



BROCAS DE TALADRO SERIE 7206

- Brocas de alta calidad que duran más y aportan mayor valor que las brocas normales.
- Una perforación eficiente del acero inoxidable y otros materiales significa una menor cantidad de reemplazos.
- Excelente eliminación de viruta, de longitud corta.
- Fáciles de agregar a sus pedidos actuales de aprovisionamiento.
- Disponibles en todas las ubicaciones de Kason.

Brocas de taladro serie 7206, otros tamaños en existencias		
N.º de modelo	Tipo	Diámetro
67206000093	Broca de taladro	3/32 pulg.
67206000109	Broca de taladro	7/64 pulg.
67206000128	Broca de taladro	Nº 30
67206000136	Broca de taladro	Nº 29
67206000141	Broca de taladro	9/64 pulg.
67206000156	Broca de taladro	5/32 pulg.
67206000161	Broca de taladro	Nº 20
67206000194	Broca de taladro	Nº 10

Brocas de taladro serie 7206, tamaños comunes		
N.º de modelo	Tipo	Diámetro
67206000125	Broca de taladro	1/8 pulg.
67206000187	Broca de taladro	3/16 pulg.
67206000250	Broca de taladro	1/4 pulg.
67206000312	Broca de taladro	5/16 pulg.
67206000375	Broca de taladro	3/8 pulg.
67206000500	Broca de taladro	1/2 pulg.



MACHOS DE ROSCAR SERIE 7208

- Se usan para tallar la tuerca de un tornillo.
- Se pueden usar para limpiar roscas.
- Otros tamaños y tipos disponibles a pedido.

Machos de roscar serie 7208	
N.º de modelo	Descripción
67208000632	Macho de roscar de 6-32 con revestimiento de estaño
67208000832	Macho de roscar de 8-32 con revestimiento de estaño
67208001024	Macho de roscar de 10-24 con revestimiento de estaño
67208001420	Macho de roscar de 1/4-20 con revestimiento de estaño



7405 TABLA DE CORTAR

- Hecha de polietileno de alta densidad
- Acabado de chorro de arena
- Disponible en 7 colores
- Personalizada para sus dimensiones
- Cortes especiales disponibles: recortada, con agujero, con canales y especial

N.º de modelo	Artículo
674050064801200	Tabla de cortar
Consulte a los representantes de ventas de su zona o complete el formulario al final de esta sección del catálogo.	

Marcos de juntas personalizados

Formulario de cotización y pedido

- Disponible en los modelos de compresión, magnético de atornillar y magnético a presión desmontable.
- Todos los materiales utilizados para fabricar los marcos están aprobados por NSF.
- Una semana de respuesta.

Para pedir: Complete el formulario a continuación con las especificaciones y envíe por fax el número de abajo. Los pedidos personalizados no tienen devolución.

Marcos de juntas de compresión con esquinas soldadas

De PVC con esquinas soldadas

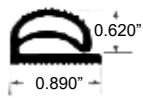

N° 848

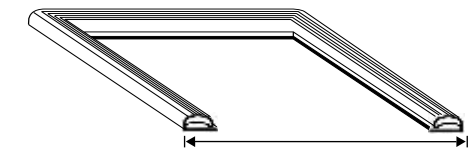

Especifique las medidas exactas entre cada borde externo

Cantidad	Altura	Ancho	Color	Lados
_____	_____	_____	<input type="checkbox"/> Negro	<input type="checkbox"/> 3
_____	_____	_____	<input type="checkbox"/> Gris	<input type="checkbox"/> 4
_____	_____	_____	<input type="checkbox"/> Negro	<input type="checkbox"/> 3
_____	_____	_____	<input type="checkbox"/> Gris	<input type="checkbox"/> 4
_____	_____	_____	<input type="checkbox"/> Negro	<input type="checkbox"/> 3
_____	_____	_____	<input type="checkbox"/> Gris	<input type="checkbox"/> 4

Marcos magnéticos de atornillar

PVC con esquinas soldadas - completo con el imán

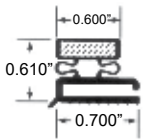

N° 449

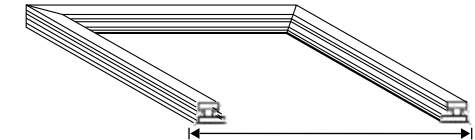

Especifique las medidas exactas entre cada borde externo

Cantidad	Altura	Ancho	Color	Lados
_____	_____	_____	<input type="checkbox"/> Negro	<input type="checkbox"/> 3
_____	_____	_____	<input type="checkbox"/> Gris	<input type="checkbox"/> 4
_____	_____	_____	<input type="checkbox"/> Negro	<input type="checkbox"/> 3
_____	_____	_____	<input type="checkbox"/> Gris	<input type="checkbox"/> 4
_____	_____	_____	<input type="checkbox"/> Negro	<input type="checkbox"/> 3
_____	_____	_____	<input type="checkbox"/> Gris	<input type="checkbox"/> 4

Marcos de juntas desmontables a presión

PVC con esquinas soldadas - completo con imanes y dardos

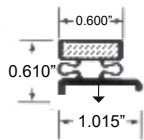

N° 516

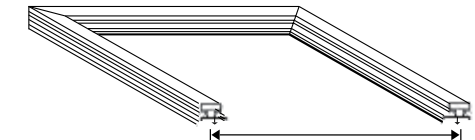

Especifique las medidas entre las líneas de los centros de las dardos para colocar a presión

Cantidad	Altura	Ancho	Color	Lados
_____	_____	_____	<input type="checkbox"/> Negro	<input type="checkbox"/> 3
_____	_____	_____	<input type="checkbox"/> Gris	<input type="checkbox"/> 4
_____	_____	_____	<input type="checkbox"/> Negro	<input type="checkbox"/> 3
_____	_____	_____	<input type="checkbox"/> Gris	<input type="checkbox"/> 4
_____	_____	_____	<input type="checkbox"/> Negro	<input type="checkbox"/> 3
_____	_____	_____	<input type="checkbox"/> Gris	<input type="checkbox"/> 4

Banda retenedora

Longitud recta de 8 pies - para instalaciones de inyección de espuma en el lugar (solo en gris)

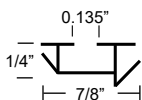

N° 1320-10960

Cantidad	Altura	Ancho	Lados
_____	_____	_____	<input type="checkbox"/> 3
_____	_____	_____	<input type="checkbox"/> 4

Para enviar: Envíe este formulario por fax al 805-247-1164.

Nombre de la empresa _____

Fecha _____

N.º de teléfono _____

Autorizado por _____

Página en blanco

Tablas de cortar

N/P 7405



- Hecha de polietileno de alta densidad
- Acabado de chorro de arena
- Disponible en siete colores para cumplir con la seguridad del servicio
- Personalizada para sus dimensiones
- Cortes especiales disponibles: recortada, con agujero, con canales y especial

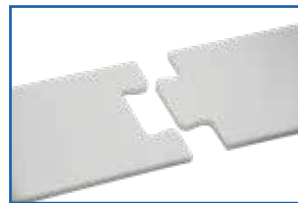

Recortada

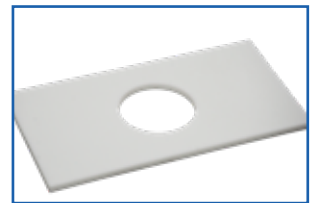

Con agujero

Para pedir:

Complete el formulario a continuación con las especificaciones y envíelo por correo electrónico o fax. Todas las órdenes son personalizadas y no tienen devolución.

Longitud _____
Espesor _____

Ancho _____

Color: Blanco Verde Amarillo Azul Canela Rojo Negro

Opciones: Recortada Con agujero Con canales Especial

Nombre de la empresa _____

Dirección _____

N.º de teléfono _____

N.º P.O. _____ **Fecha** _____

Autorizado por _____

Por fax: 770-251-4854

Por correo electrónico:
info@kasonind.com

Página en blanco

Estantes de rejilla

Serie 7401

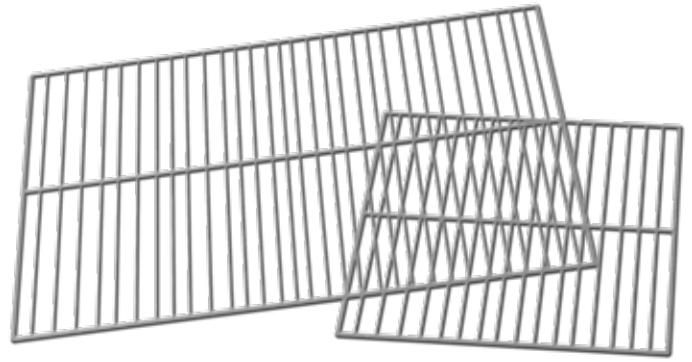

- Para uso normal y pesado
- Disponible en acero inoxidable 304, acero cromado y acero revestido en epoxi. Otros acabados disponibles.

Para solicitar cotización y pedir:

Complete el formulario a continuación con las especificaciones y envíelo por correo electrónico o fax. Los pedidos personalizados no tienen devolución.

Estantes de rejilla para uso normal

Marco y barra transversal de refuerzo:

Varilla de 5/16 pulg. de diá.

Varillas transversales: 1/8 pulg. de diá.
con separación de 3/4 pulg.

Cant.	Material
	Acero cromado
	Acero revestido en epoxi (elija el acabado) <input type="checkbox"/> Gris <input type="checkbox"/> Verde <input type="checkbox"/> Blanco <input type="checkbox"/> Claro <input type="checkbox"/> Cromo
	Acero inoxidable

Estantes de rejilla para uso pesado

Marco y barra transversal de refuerzo:

Varilla de 3/8 pulg. de diá.

Varillas transversales: 3/16 pulg. de diá.
con separación de 3/4 pulg.

Cant.	Material
	Acero cromado
	Acero revestido en epoxi (elija el acabado) <input type="checkbox"/> Gris <input type="checkbox"/> Verde <input type="checkbox"/> Blanco <input type="checkbox"/> Claro <input type="checkbox"/> Cromo
	Acero inoxidable

Requisitos de tamaño

Ancho (de izquierda a derecha) _____

Profundidad (desde la parte
delantera a la posterior) _____

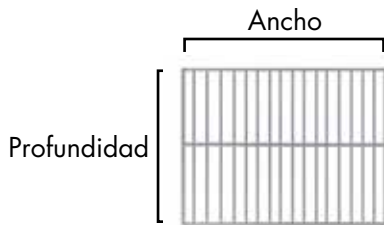

Opciones

Adjunte un dibujo detallado

- Dibujo en corte que indique la ubicación, la forma y el tamaño
- Separación de varilla transversal de 1/2 pulg. o 1 pulg.
- Barra de soporte adicional



Puente



Labio



Tope posterior



Apoyo de bolas -
3/8 pulg. de diá.



Extensión

Nombre de la empresa _____

Dirección _____

N.º de teléfono _____

N.º P.O. _____

Fecha _____

Autorizado por _____

Para enviar a **Por fax:** 770-251-4854
Por correo electrónico: info@kasonind.com

Página en blanco